

### 3° Lista de precios

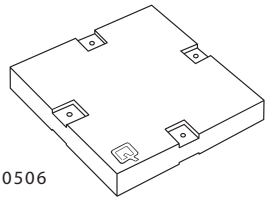

Q50506

Losa Quadra Hormigón 50 x 50 x 6 cm. - Peso 33 kg



QKA01B

#### KIT apoyo

Antivibratorio; Pletina Nivelación; Pletina Doble Inferior; Pletina Hembra; Tornillo M10/70; Tornillo M10/100



QKU10B

#### KIT unión

Pletina Doble Inferior; Pletina Hembra; Pletina Macho; Tornillo M10/70; Tornillo M10/70



QKU11A

#### KIT apoyo/unión

Antivibratorio; Pletina Nivelación; Pletina Doble Inferior; Pletina Hembra; Pletina Macho; Tornillo M10/70; Tornillo M10/180; Tuerca



#### ALA-Din

Alfombra con doble rugosidad en las caras y una alma en espuma

PRECIO POR UNIDAD IVA 18% EXCLUIDO

Distribuidor Autorizado

# Quadra®

sistema antivibratorio modular

1° Sistema de Montaje

2° Tipología de apoyo

3° Lista de precios

4° Distribuidor

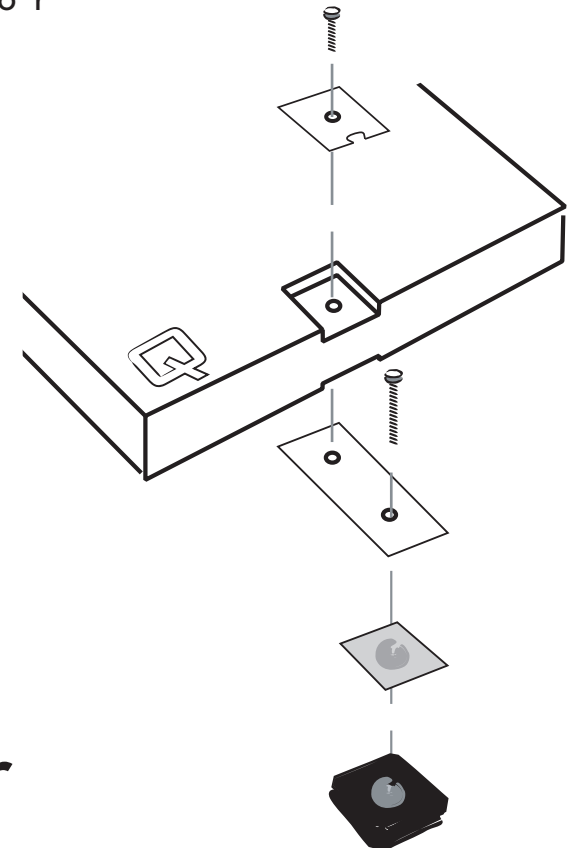

aldovier  
soluciones en acústica

# 1° Sistema de Montaje

## LEYENDA

 KIT apoyo

 KIT unión

 KIT apoyo/unión

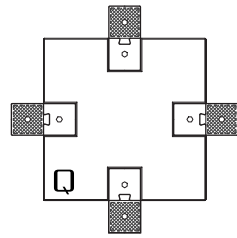

Sistema de Montaje INDIVIDUAL

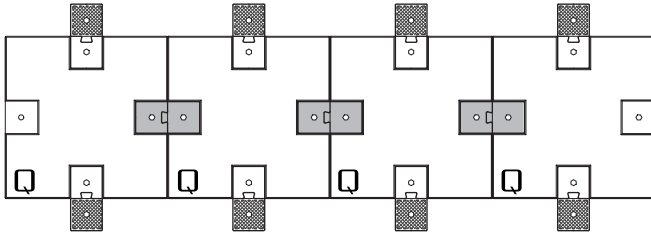

Sistema de Montaje LINEAL

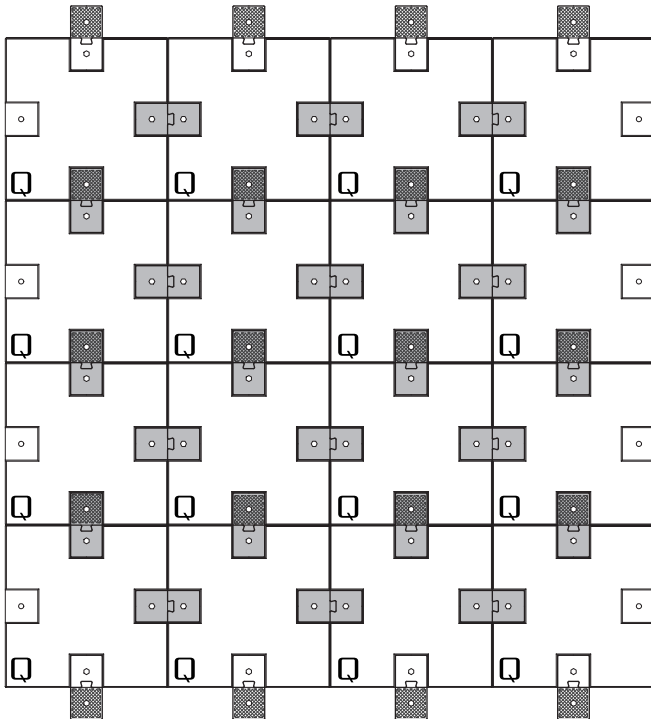

Sistema de Montaje SUPERFICIAL

# 2° Tipología de Apoyo

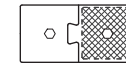
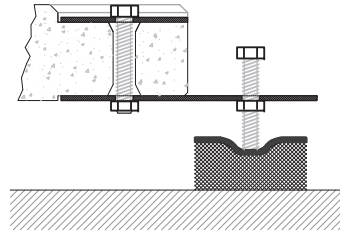

## KIT apoyo

Piezas de apoyo perimetral con sistema de nivelación

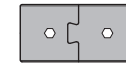
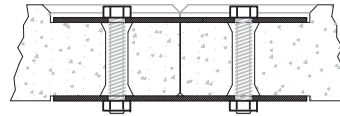

## KIT unión

Piezas de unión entre losas

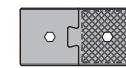
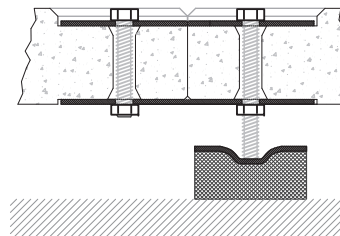

## KIT apoyo/unión

Piezas de unión entre losas con apoyo y sistema de nivelación